

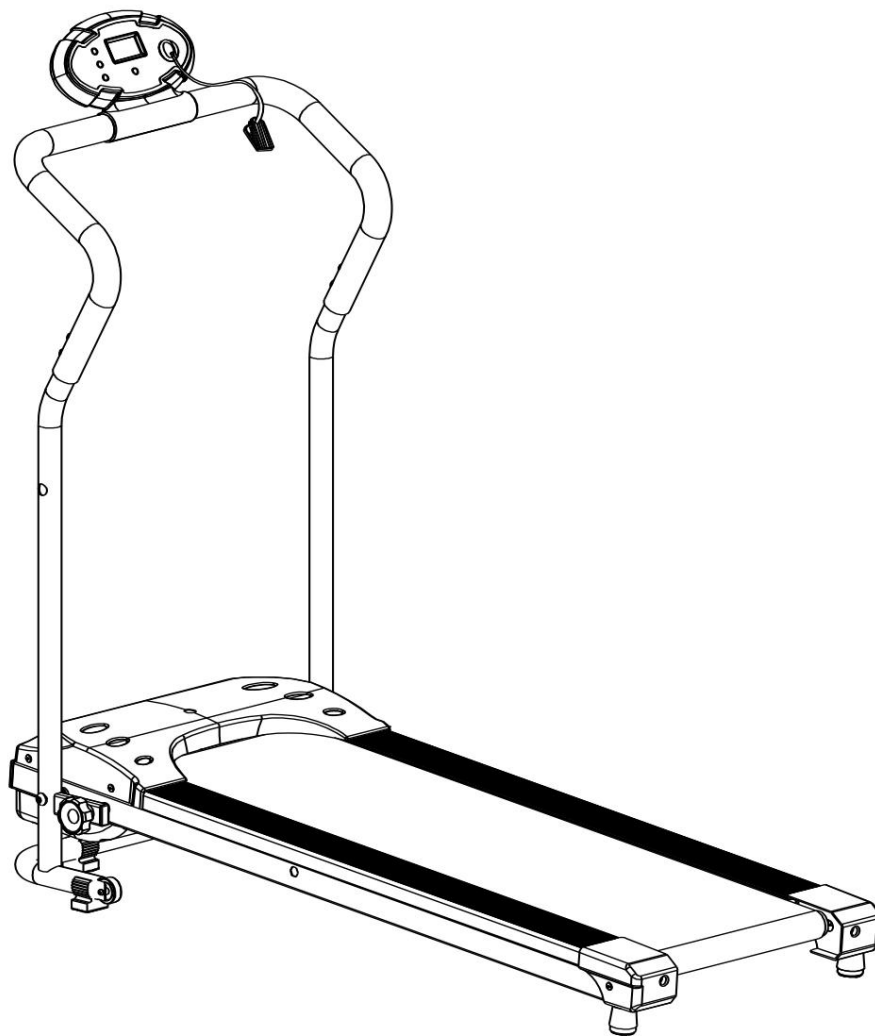

Бягаща пътека MASTER F-07
MAS-F07



Ръководство за потребителя



Това е уред с ВИСОКА МОЩНОСТ; моля, НЕ ИЗПОЛЗВАЙТЕ СЪЩИЯ КОНТАКТ С ДРУГИ ВИСОКОМОЩНИ ДОМАКИНСКИ УРЕДИ, като климатик и др.
Моля, изберете контакт, предназначен специално за машината, и се уверете, че предпазителят е 10А.

Продуктът може леко да се различава от показания на снимката поради подобрения на модела

1. ВАЖНИ ИНСТРУКЦИИ ЗА БЕЗОПАСНОСТ

ПРЕДУПРЕЖДЕНИЕ: За да намалите риска от сериозни наранявания, прочетете всички важни предпазни мерки и инструкции в това ръководство, както и всички предупреждения на вашата бягаща пътека, преди да я използвате. Ние не поемаме отговорност за телесни повреди или имуществени щети, причинени от или чрез употребата на този продукт.

1. Преди да започнете тази или която и да е друга тренировъчна програма, консултирайте се с Вашия лекар. Това е особено важно за лица над 35-годишна възраст или лица с предшестващи здравословни проблеми.
2. Отговорност на собственика е да гарантира, че всички потребители на тази бягаща пътека са адекватно информирани за всички предупреждения и предпазни мерки.
3. Използвайте бягащата пътека само както е описано в това ръководство.
4. Поставете бягащата пътека върху равна повърхност, с поне 2,4 м свободно пространство зад него и 2 фута (0,6 м) от всяка страна. Не поставяйте бягащата пътека върху повърхност който блокира всички отвори за въздух. За да предпазите пода или килима от повреда, поставете постелка под бягащата пътека.
5. Дръжте бягащата пътека на закрито, далеч от влага и прах. Не я поставяйте бягаща пътека в гараж или покрита тераса, или близо до вода.
6. Не използвайте бягащата пътека на места, където се използват аерозолни продукти или кислород. се администрира.
7. Дръжте деца под 12 години и домашни любимци далеч от бягащата пътека по всяко време.
8. Никога не позволявайте на повече от един човек да се движи едновременно на бягащата пътека.
9. Носете подходящи дрехи за упражнения, докато използвате бягащата пътека. Не носете широки дрехи, които биха могли да се закачат в бягащата пътека. Спортните поддържащи дрехи са препоръчва се както за мъже, така и за жени. Винаги носете спортни обувки; никога не използвайте бягаща пътека с боси крака, само с чорапи или със сандали.
10. Когато свързвате захранващия кабел, включете го в заземена верига.

В същата верига не трябва да се включват други уреди. Трябва да се използва предпазител от 10 ампера.

11. Ако е необходим удължителен кабел, използвайте само 3-жилен, 14-калибър (1 mm²)

кабел, който не е по-дълъг от 2,0 м (6,5 фута)

12. Дръжте захранващия кабел далеч от нагрети повърхности.

13. Никога не местете бягащата лента, докато захранването е изключено. Не работете с

бягащата пътека, ако захранващият кабел или щепселът са повредени или ако бягащата пътека не работи правилно.

14. Прочетете, разберете и тествайте процедурата за аварийно спиране, преди да използвате бягаща пътека.

15. Никога не стартирайте бягащата пътека, докато стоите върху лентата за бягане. Винаги дръжте се за парапетите, докато използвате бягащата пътека.

16. Бягащата пътека е способна на високи скорости. Регулирайте скоростта на малки стъпки, за да избягвате резки скокове в скоростта.

17. Никога не оставяйте бягащата пътека без надзор, докато работи. Винаги сваляйте ключ, изключете захранващия кабел и превключете прекъсвача за нулиране/изключване в положение „изключено“ позиция, когато бягащата пътека не се използва.

18. Сензорът за пулс не е медицинско устройство. Различни фактори, включително вашите движение, може да повлияе на точността на отчитането на сърдечната честота. Сензорът за пулс е предназначено само като помощно средство за упражнения за определяне на тенденциите на сърдечната честота като цяло.

19. Не се опитвайте да повдигате, спускате или местите бягащата пътека, докато не е правилно сглобено. Трябва да можете безопасно да повдигнете 20 кг (45 фунта), за да повдигнете, спуснете или преместите бягащата пътека.

20. Когато сгъвате или местите бягащата пътека, уверете се, че заключващото се устройство за съхранение е като държите рамката здраво в положение за съхранение.

21. Не променяйте наклона на бягащата пътека, като поставяте предмети под нея.

22. Редовно проверявайте и затягайте правилно всички части на бягащата пътека.

23. Никога не изпускате и не поставяйте никакви предмети в отворите на бягащата пътека.

24. ОПАСНОСТ: Винаги изключвайте захранващия кабел от контакта веднага след употреба, преди почистване бягащата пътека и преди да извършвате процедурите по поддръжка и настройка описано в това ръководство. Никога не сваляйте капака на двигателя, освен ако не е указано друго от оторизиран сервизен представител. Сервизно обслужване, различно от процедурите в това ръководството трябва да се извършва само от оторизиран сервизен представител.

25. Тази бягаща пътека е предназначена само за домашна употреба. Не използвайте тази бягаща пътека по никакъв начин. търговска, отдаваща под наем или институционална среда.

26. ПРЕДУПРЕЖДЕНИЕ:

Ако захранващият кабел е повреден, той трябва да бъде подменен от производителя, неговия сервизен агент или лица с подобна квалификация, за да се избегне опасност. Този уред не е предназначен за употреба от лица (включително деца) с намалени физически, сензорни или умствени способности или липса на опит и знания възраст, освен ако не са били под наблюдение или са били инструктирани относно използването на устройството уредът да се използва от лице, отговорно за тяхната безопасност. Децата трябва да бъдат наблюдавани, за да уверете се, че не си играят с уреда.

27. Монтирайте бягащата пътека върху равна, хоризонтална повърхност с подходящо волт/Hz, маркирано на етикета на машината, заземен контакт.

28. Допустима температура: от 5 до 40 градуса. Ако бягащата пътека е била изложена на ниски температури, оставете го да се затопли до стайна температура, преди да го включите захранване. Ако не направите това, може да повредите дисплеите на конзолата или други електрически компоненти.

1.1 ВАЖНА ЕЛЕКТРИЧЕСКА ИНФОРМАЦИЯ

ПРЕДУПРЕЖДЕНИЕ!

НИКОГА не използвайте контакт с прекъсвач на заземяващата верига (GFCI) с тази бягаща пътека.

Прокарайте захранващия кабел далеч от всички движещи се части на бягащата пътека, включително механизъм за повдигане и транспортни колела.

НИКОГА не сваляйте капака, без първо да изключите захранването.

1.2 ВАЖНИ ИНСТРУКЦИИ ЗА РАБОТА

Имайте предвид, че промените в скоростта не настъпват веднага. Задайте желаната скорост на компютърната конзола и отпуснете ключа за регулиране. Компютърът ще се подчинява на командата постепенно.

Бъдете внимателни, докато участвате в други дейности, докато ходите по бягаща пътека; като например гледане на телевизия, четене и др. Тези разсейвания могат да ви накара да загубите равновесие или да се отклоните от ходенето си в центъра на колана, което може да доведе до сериозно нараняване.

За да предотвратите загуба на равновесие и неочаквано нараняване, НИКОГА качвайте се или слизайте от бягащата пътека, докато лентата се движи. Този уред започва с

много ниска скорост. Простото стоене върху лентата по време на бавно ускорение е правилно, след като сте се научили да работите с тази машина.

Винаги се дръжте за парапета, докато правите промени в управлението.

С тази машина е предоставен предпазен ключ. Изваждането на предпазния ключ ще спре лента за бягане; бягащата пътека ще се изключи автоматично. Поставете предпазния ключ, за да нулирате дисплея.

Не натискайте прекомерно клавишите за управление на конзолата. Те са прецизно настроени да функционира правилно с лек натиск с пръст.

2. КРАТКО ОПИСАНИЕ

Тази моторизирана бягаща пътека може да ви помогне да постигнете целта си да поддържате форма. Заедно с уникалната, елегантна и изискана форма, заема малко място, когато е сгънат бензинова пружина.

Диапазон на скоростта: 1,0-8 км/ч

Максимално тегло на потребителя: 95 кг

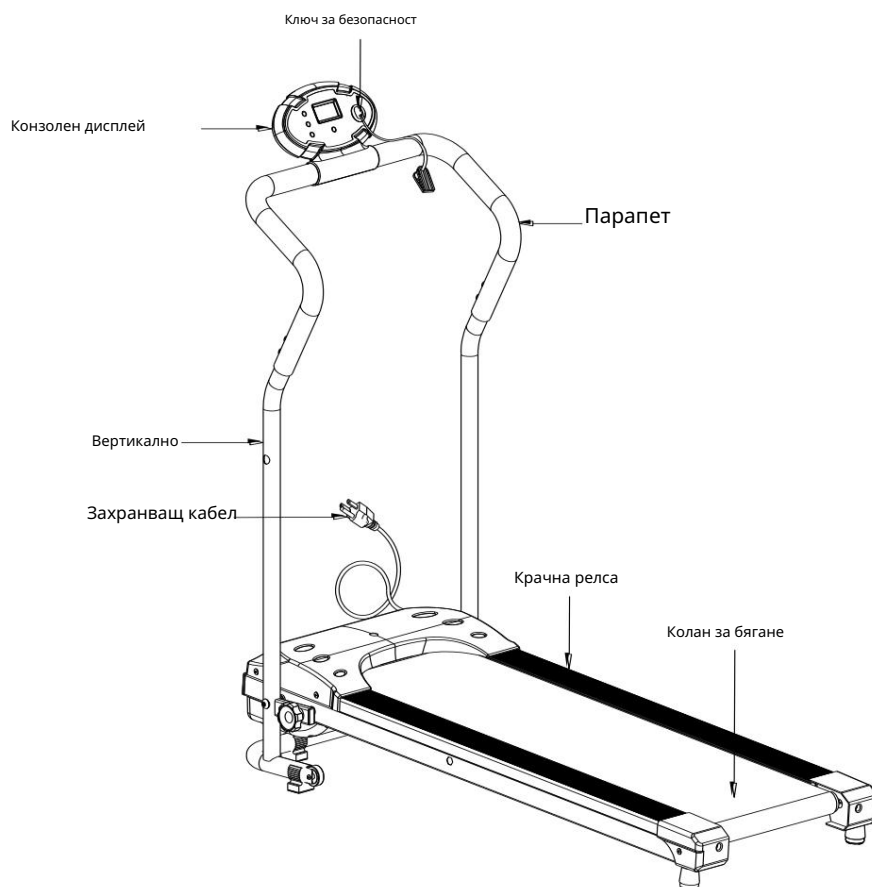

3. ИНСТРУКЦИИ ЗА ЕКСПЛОАТАЦИЯ

3.1 Клавиши на конзолата

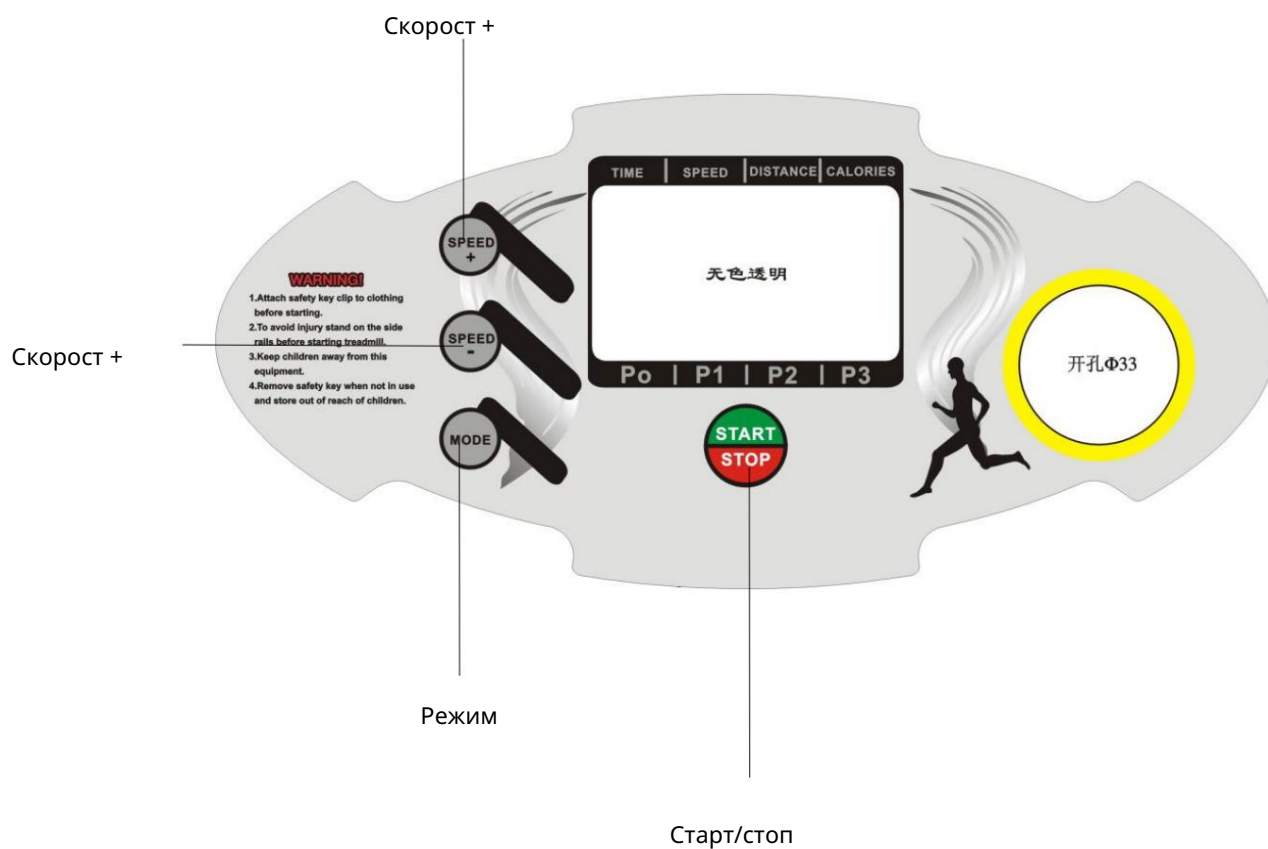

(9) РЕЖИМ

Включете машината, натиснете го, за да изберете предварително зададени програми P1-P5.

P1

TIME(mins)	1	2	3	4	5	6	7	8	9	10	11	12	13	14	15	16	17	18	19	20	20MINS
SPEED(Km/h)	2.0	2.5	3.0	3.5	4.0	5.0	5.0	5.0	5.0	5.0	5.0	5.0	5.0	5.0	4.0	3.0	3.0	2.5	2.0	STOP	

P2

TIME(mins)	1	2	3	4	5	6	7	8	9	10	11	12	13	14	15	16	17	18	19	20	20MINS
SPEED(Km/h)	2.0	2.5	3.0	3.5	3.5	4.0	4.0	4.5	4.5	5.0	5.0	4.5	4.5	4.0	4.0	3.5	3.5	3.0	2.5	2.0	STOP

P3

TIME(mins)	1	2	3	4	5	6	7	8	9	10	11	12	13	14	15	16	17	18	19	20	20MINS
SPEED(Km/h)	2.0	2.5	2.5	3.0	3.0	3.0	3.5	3.5	3.5	4.0	4.0	4.0	4.5	4.5	4.5	5.0	5.0	4.0	3.0	2.0	STOP

P4

TIME(mins)	1	2	3	4	5	6	7	8	9	10	11	12	13	14	15	16	17	18	19	20	20MINS
SPEED(Km/h)	2.0	3.0	4.0	5.0	4.0	3.0	4.0	5.0	4.0	3.0	4.0	5.0	4.0	3.0	4.0	5.0	4.0	3.0	2.0	1.0	STOP

P5

TIME(mins)	1	2	3	4	5	6	7	8	9	10	11	12	13	14	15	16	17	18	19	20	20MINS
SPEED(Km/h)	2.0	3.0	4.0	5.0	6.0	6.0	6.0	6.0	6.0	5.0	4.0	5.0	6.0	6.0	6.0	6.0	6.0	5.0	4.0	3.0	STOP

(10) СТАРТ/СТОП

Включете машината и натиснете го, за да започне да работи. Докато работи, натиснете го, за да спрете и запишете бягането.

(11) СКОРОСТ +

Когато бягате, натиснете го, за да увеличите скоростта. Задръжте го, скоростта се увеличава. непрекъснато.

(12) СКОРОСТ -

Когато бягате, натиснете го, за да намалите скоростта. Задръжте го, скоростта е слаба. непрекъснато.

3.2 Първи стъпки

Включете бягащата пътека, като я включите в подходящ контакт, след което я включете превключвателя за захранване, разположен отпред на бягащата пътека под предпазителя на двигателя. Уверете се, че ключът за безопасност е инсталиран, тъй като бягащата пътека няма да се включи без него. го. Когато захранването е включено, дисплеят е готов за работа.

4. ПОДДРЪЖКА

Трябва да се извършва разумно почистване/смазване, за да се удължи животът на това устройство.

Производителността е максимална, когато коланът и постелката се поддържат възможно най-чисти.

ПРЕДУПРЕЖДЕНИЕ: ТРИЕНЕТО МЕЖДУ ПОСТИЛКАТА/ПАЛУБАТА МОЖЕ ДА ИГРАЕ ОСНОВНА РОЛЯ В ФУНКЦИЯ И ЖИВОТ НА ВАШАТА БЯГАЩА ПЪТЕКА И ЗАТОВА НИЕ ПРЕПОРЪЧВАМ ВИ ПОСТОЯННО ДА СМАЗАТЕ ТАЗИ ТОЧКА НА ТРИЕНЕ, ЗА ДА УДЪЛЖЕТЕ ПОЛЕЗНИЯ ЖИВОТ НА ВАШАТА БЯГАЩА ПЪТЕКА. АКО НЕ НАПРАВИТЕ ТОВА МОЖЕ ДА АНУЛИРА ВАШАТА ГАРАНЦИЯ.

ПРЕДУПРЕЖДЕНИЕ: ИЗКЛЮЧЕТЕ ЗАХРАНВАЩИЯ КАБЕЛ ПРЕДИ ПОДДРЪЖКА

ПРЕДУПРЕЖДЕНИЕ: СПРЕТЕ БЯГАЩАТА ПЪТЕКА ПРЕДИ ДА Я СГЪНЕТЕ.

4.1 Общо почистване

Използвайте мека, влажна кърпа, за да избършете ръба на колана и зоната между

ръб на колана и рамка. Мек разтвор от сапун и вода, заедно с найлонов препарат за търкани

Четката ще почисти горната част на текстурираната лента. Тази задача трябва да се извършва веднъж на месец. Оставете да изсъхне преди употреба.

Почиствайте с прахосмукачка под бягащата си пътека всеки месец, за да предотвратите натрупването на прах нагоре. Веднъж годишно трябва да свалите черния предпазител на двигателя и да го почистите с прахосмукачка мръсотия, която може да се натрупа.

4.2 Общи грижи

- Проверете частите за износване преди употреба.
- Винаги сменяйте постелката, ако е износена, както и ако има други дефектни части.
- Ако имате съмнения, не използвайте бягащата пътека и се свържете с нашата линия за помощ.

ПОГРИЖЕТЕ СЕ ЗА ЗАЩИТА НА КИЛИМИТЕ И ПОДА в случай на течове. Този продукт е машина, която съдържа движещи се части, които са били смазани/смазани и може да протече.

4.3 Смазване на ремък/платформа/ролка

Триенето между постелката/палубата може да играе важна роля във функцията и живота на вашия бягаща пътека и затова препоръчваме постоянно да смазвате тази точка на триене за да удължите полезния живот на вашата бягаща пътека.

Този уред е снабден със смазка. Трябва да използвате приложената смазка.

след приблизително първите 40 часа работа. Препоръчваме смазване на палубата съгласно следния график:

Лека употреба (по-малко от 3 часа седмично) на всеки 6 месеца

Средна употреба (3-5 часа седмично) на всеки 3 месеца

Интензивна употреба (повече от 5 часа седмично) на всеки 6-8 седмици.

Вижте по-долу процедурите за смазване:

1. Използвайте мека, суха кърпа, за да избършете зоната между колана и платформата.
2. Нанесете равномерно смазка върху вътрешната повърхност на ремъка и платформата (уверете се, че машината е изключена и захранването е прекъснато).
3. Периодично смазвайте предните и задните ролки, за да ги поддържате в оптимално състояние. изпълнение.

Ако лентата/платформата/ролната на бягащата пътека се поддържат сравнително чисти, е възможно да се очаква над 800 часа, преди да е необходимо допълнително смазване.

4.4 Как да проверите дали бягащата повърхност е правилно смазана

1. Изключете основното захранване.
2. Сгънете бягащата пътека в позиция за съхранение.
3. Докоснете задната повърхност на постелката за бягане.

Ако повърхността е хлъзгава при допир, тогава не е необходимо допълнително смазване.

Ако повърхността е суха на допир, нанесете подходящ силиконов лубрикант.

Препоръчваме ви да използвате спрей на силиконова основа, за да смазвате вашия Lifespan

Бягаща пътека. Може да бъде закупена от местния магазин за спортни стоки или от местен магазин за железария.

4.5 Регулиране на колана

Регулиране на опъването на колана - Много е важно за джогинг и бегачи, за да

за да се осигури гладка и стабилна повърхност за бягане. Регулирането трябва да се извърши от дясната и лявата задна ролка, за да регулирате опъването с шестоъгълния ключ предоставени в пакета с части. Регулацият болт се намира в края на релсите както е отбелязано на диаграмата по-долу:

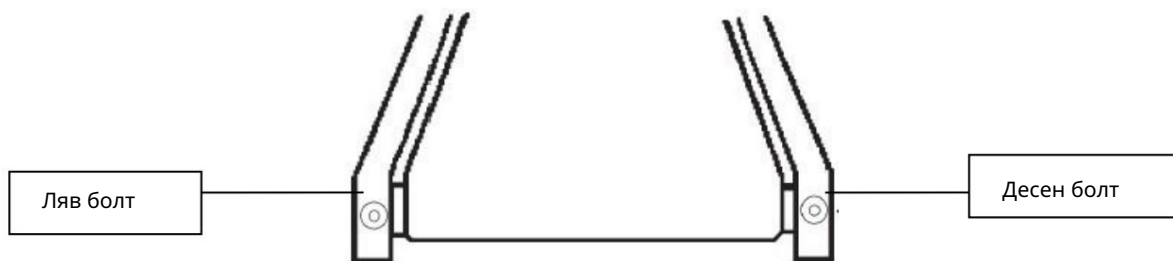

Забележка: Регулирането се извършва чрез малкия захват на крайните капачки.

Затегнете задната ролка само достатъчно, за да предотвратите приплъзване на предната ролка. Завъртете и двете завъртете десния и левия болт по часовниковата стрелка разумно и проверете за правилно опъване. Когато се извършва регулиране на опъването на ремъка, трябва да направите и регулиране на проследяването за компенсиране на промяната в опъването на ремъка.

НЕ ПРЕЗАТЯГВАЙТЕ - Прекомерното затягане ще доведе до повреда на ремъка и преждевременно повреда на лагера.

4.6 Регулиране на следенето на колана

Тази бягаща пътека е проектирана така, че да държи лентата сравнително центрирана по време на употреба. Тя е нормално е някои ремъци да се изместват близо до едната страна, докато ремъкът се движи без никой върху него. След няколко минути употреба, коланът би трябвало да има тенденция да се центрира. Ако по време на употреба коланът продължава да се движи на едната страна, е необходимо да се направят корекции. необходимо. Процедурите са както следва:

Първо: настройте скоростта на най-ниската позиция.

Второ: проверете на коя страна се измества коланът.

Ако ремъкът се измести надясно, затегнете десния болт и разхлабете левия болт, като използвайте шестоъгълния ключ, докато коланът се центрира; Ако коланът се измести наляво, затегнете левия болт и разхлабете десния болт, като използвате 6 мм шестостенен ключ, докато коланът се центрира. Когато регулирате колана с помощта на шестостенни гаечни ключове, важно е ремъкът да се регулира на стъпки от половин оборот. Прекомерно регулиране на ремъка може да причини повреда на постелката.

5. РЪКОВОДСТВО ЗА УПРАЖНЕНИЯ

МОЛЯ, ЗАБЕЛЕЖКА: Преди да започнете каквато и да е тренировъчна програма, консултирайте се с лекар. Това е важно, особено ако сте над 35-годишна възраст или лица с предшестващи здравословни проблеми.

Сензорите за пулс не са медицински изделия. Различни фактори, включително движението на потребителя може да повлияе на точността на показанията на сърдечната честота. Сензорите за пулс са предназначени само като помощно средство при упражнения за определяне на сърдечната дейност тенденциите в цените като цяло.

Упражненията са чудесен начин да контролирате теллото си, да подобрите физическата си форма и да намалите ефектът от стареенето и стреса. Ключът към успеха е да направите упражненията редовни и приятна част от ежедневието ви.

Състоянието на сърцето и белите дробове и колко ефикасно са те при доставянето кислородът чрез кръвта до мускулите ви е важен фактор за вашата физическа форма. Мускулите използват този кислород, за да осигурят достатъчно енергия за ежедневната си дейност. Това се нарича аеробна активност. Когато сте във форма, сърцето ви няма да е нужно да работи толкова усилено. То ще изпомпват много по-малко пъти в минута, намалявайки износването на сърцето ви.

Така че, както виждате, колкото по-здрави сте, толкова по-здрави и по-велики ще се чувствате.

6. СПИСЪК С ЧАСТИ И РАЗГЛОБЕНА ДИАГРАМА

№ 1	Описание	Количество
	Комплект долна рамка	1
2	Комплект рамки за бягане	1
3	Горна тръба на парапета	1
4	Комплект двигатели	1
5	Колело	2
6	С подложка за крака	4
7	Пластмасова шайба ф18	2
8	Квадратна тръбна тапа	
9	Въртящо се копче M10	1 1
10	Горен капак на двигателя	1
11	Долен капак на двигателя	1
12	Крачна релса	2
13	Лява крайна капачка	1
14	Дясна крайна капачка	1
15	Регулираща подложка	2
16	Квадратна тръбна тапа	2
17	Фиксирана катарамата за крака	6
18	Катарамата за захранващ кабел	1
19	Комплект конзоли	1
19A	Горен капак на конзолата	1
19B	Долен капак на конзолата	1
19C	Наслагване	1
19D	PCB дисплей	1
19E	Сензор за предпазен	1
19F	ключ Лист с предпазни	1
19G	ключове Винт ST4.2*13	7
19 часа	Винт ST3*8	8
19I	Кабел за свързване на конзолата	
20	Малко въртящо се копче 3	1 1
21	Пяна	2
22	Палуба за бягане	1
23	Колан за бягане	1

№	Описание	Количество
24	Заден валяк	1
25	Преден валяк	1
26	Задвижващ ремък	1
27	Превключвател	1
28	Захранващ кабел	1
29	Ключ за безопасност	1
30	Мотор	1
31	Магнитен пръстен	1
32	Лента	1
33	Болт M10*60	2
34	Болт M6*40	2
35	Дъгова шайба Ф6	4
36	Гайка M6	2
37	Винт ST4.2*13	4
38	Болт M6*45	3
39	Плоска шайба Ф6	3
40	Болт M8*60	6
41	Плоска шайба Ф8	9
42	Гайка	7
43	M8 Самонарезен винт ST4.2*13	11
44	Самонарезен и самопробивен винт ST4.2*13	12
45	Винт M4*8	2
46	Болт M8*16	4
47	Дъгова шайба Ф8	4
48	Болт M8*90	1
49	Болт M8*12	2
50	Болт M8*35	1
51	Болт M8*25	1
52	Контролер	1
53	Кабел за свързване на конзолата	1
54	АС вход (черен)	1
55	АС изход (червен)	1

6. РЪКОВОДСТВО ЗА МОНТАЖ

Стъпка 1:

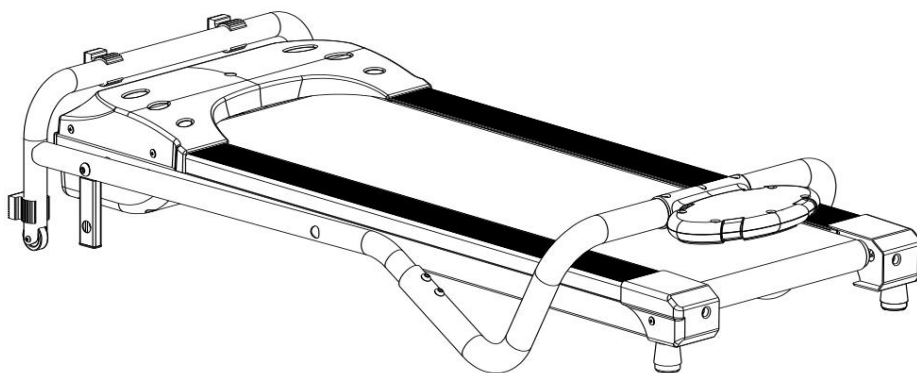

Стъпка 2:

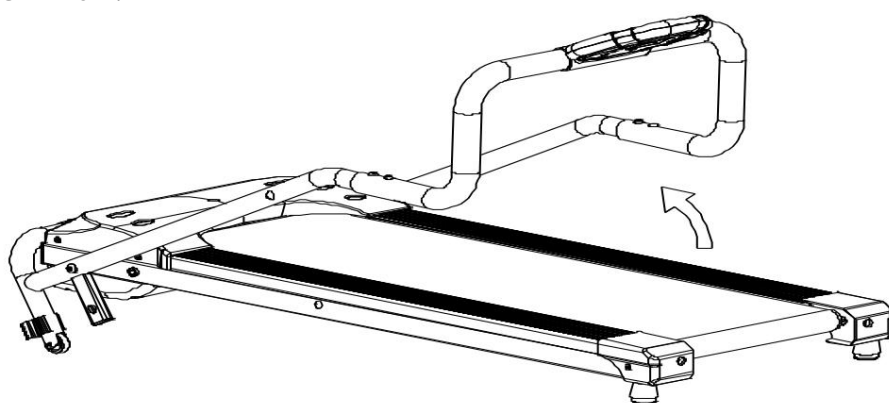

Стъпка 3:

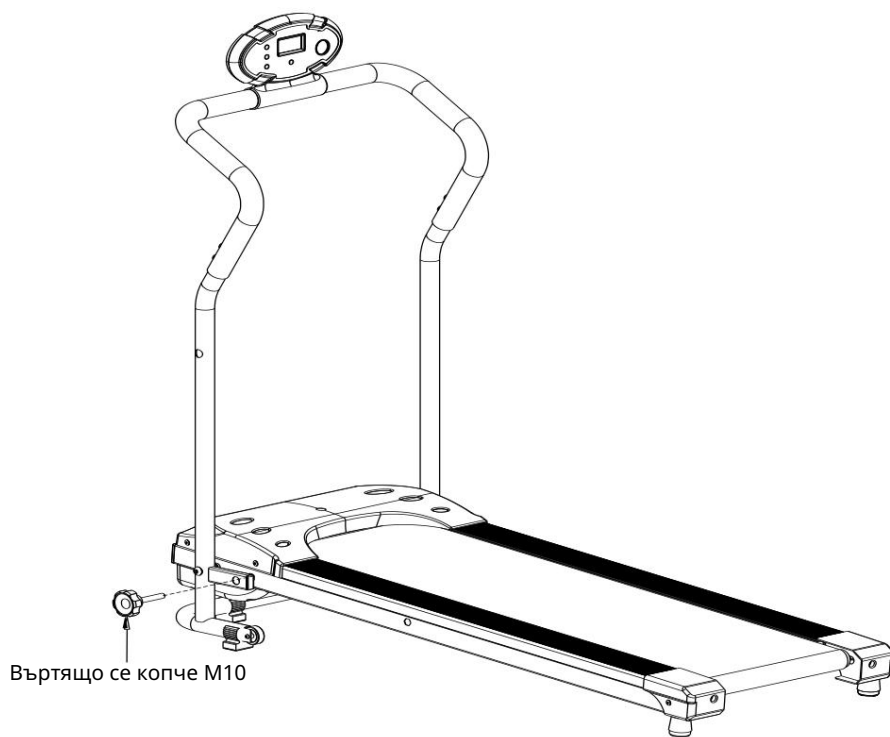

Въртящо се копче M10

Стъпка 4:

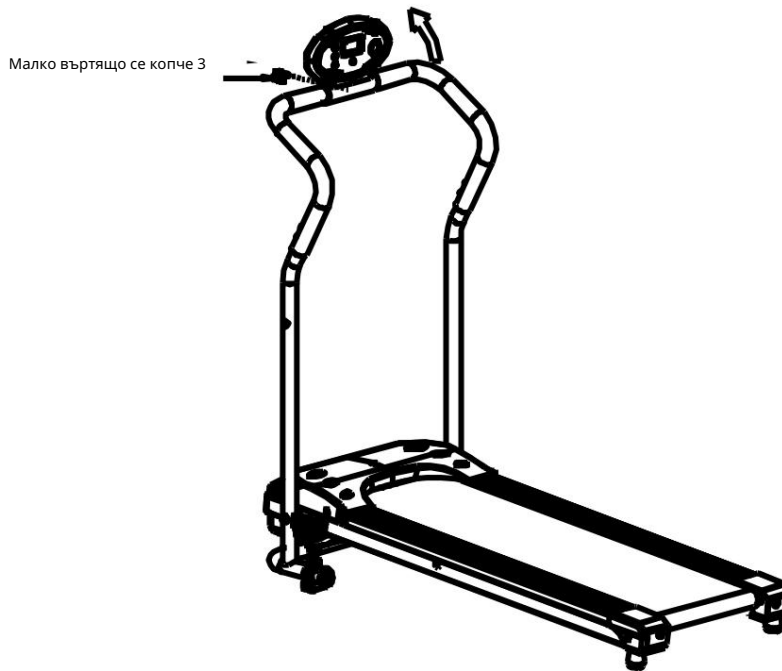

Стъпка 5:

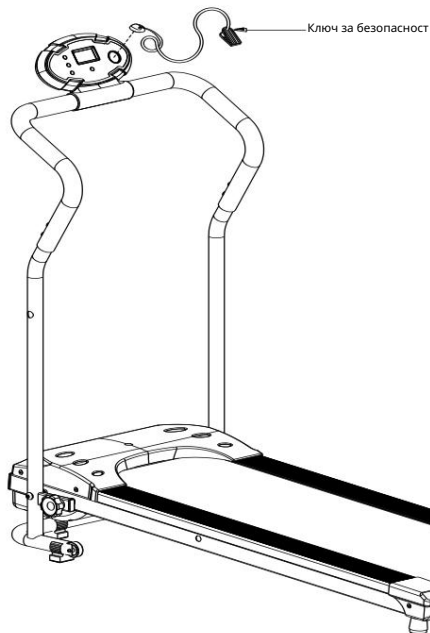

Проверихме внимателно думите в ръководството. Ако има нещо нередно в печата,

Моля, моля, обмислете го.

Ако снимките се различават от продукта, моля, приемете продукта като окончателен и коректен.
един.

Моля, обърнете внимание: Ако има промени във функцията и спецификацията поради техническо подобрение,
няма да ви държим в течение.